

# TUNTURI®

## PLATINUM CORE TREADMILL

### IMPORTANT



GET YOUR  
COMPLETE  
USER MANUAL  
ONLINE

<http://manuals.tunturi.com>

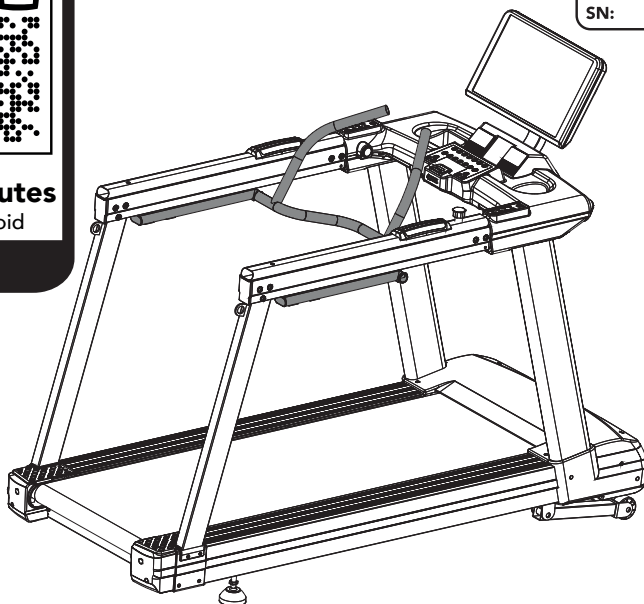

### Attention, Achtung, Attention, Attentie, Attenzione, Atención, Giv akt, Huomio

- Please read this assembly manual carefully prior to assembling this product.
- Lesen Sie sich vor der Montage des Produkts diese Montageanleitung sorgfältig durch.
- Veuillez lire attentivement le présent manuel d'assemblage avant de monter ce produit.
- Lees deze montagehandleiding zorgvuldig voordat u dit product in elkaar gaat zetten.
- Leggere attentamente questo manuale di montaggio prima di montare il prodotto.
- Antes de montar este producto, lea atentamente este manual de montaje.
- Läs den här monteringshandboken noggrant före användning av den här produkten.
- Lue tämä asennusohje huolellisesti ennen tämän tuotteen asennusta.



A

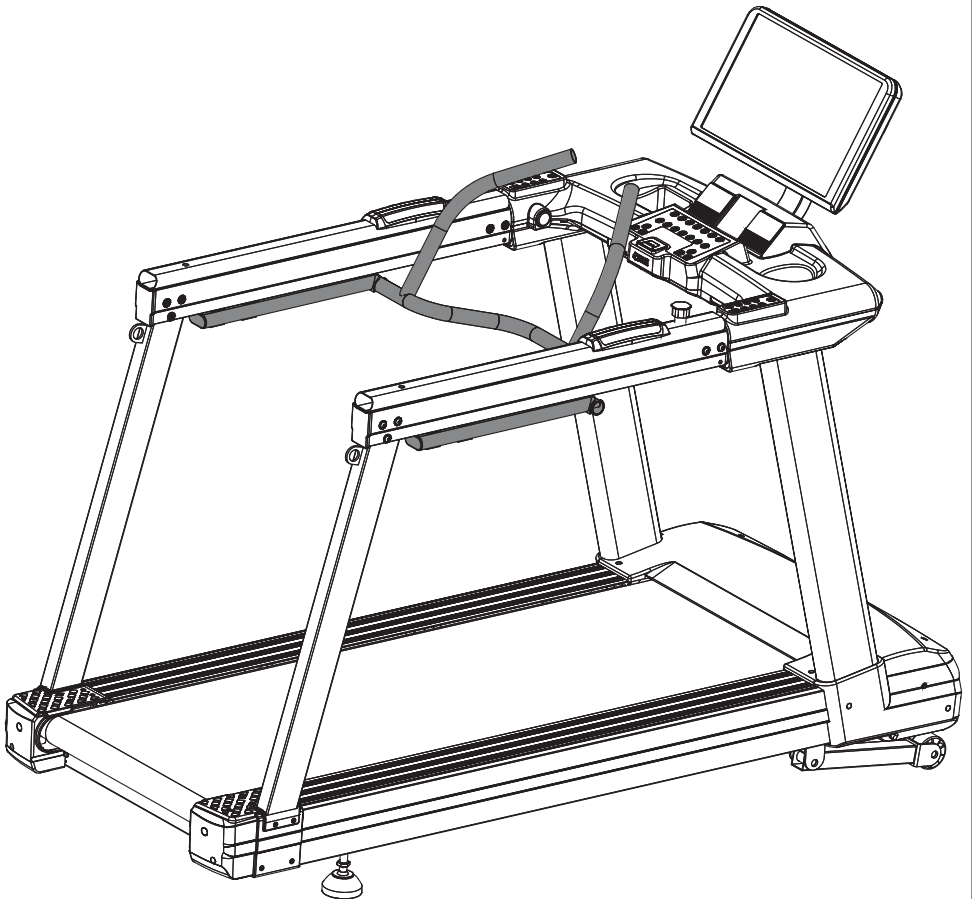
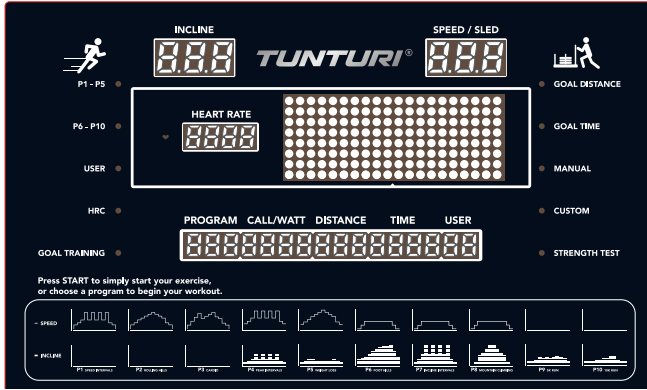

**B**

**BOX 1-2**

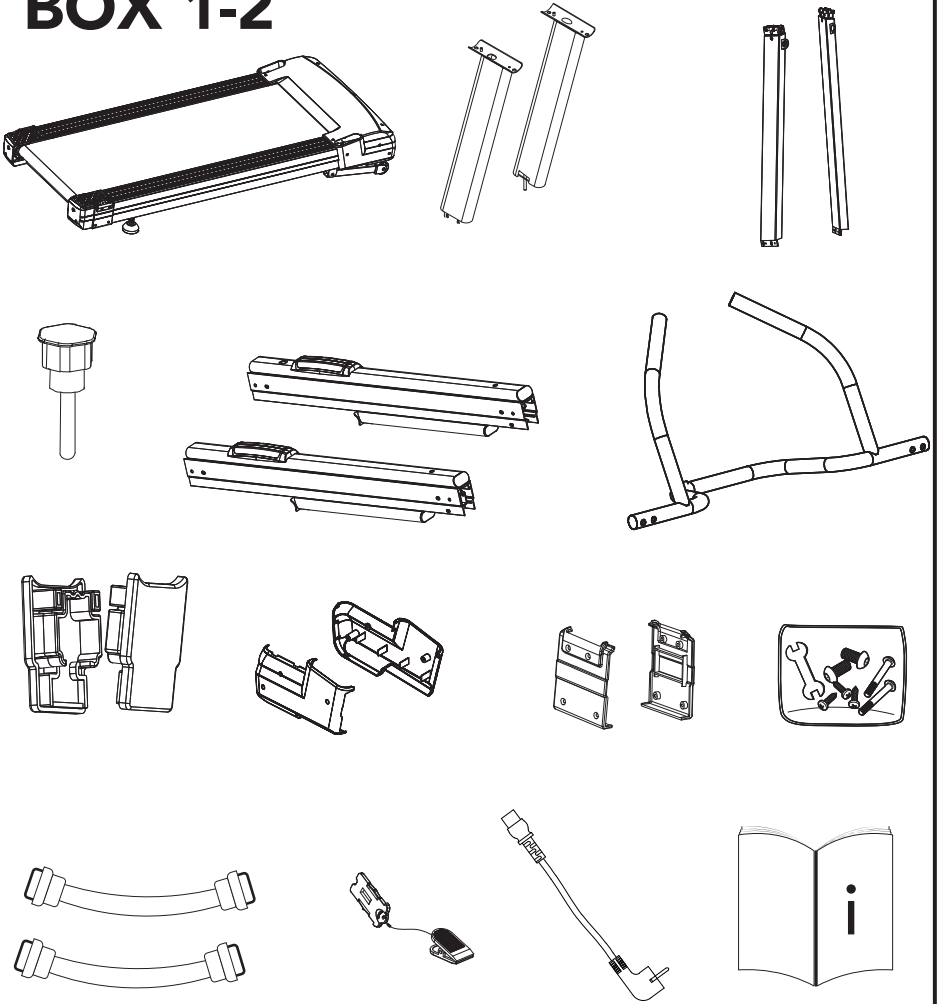

**BOX 2-2**

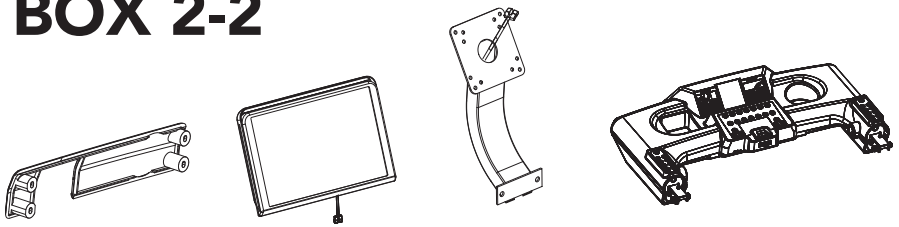



C



M4x15L - 10 pcs



Button Head Cap Screw  
M8x16L - 26 pcs



Button Head Cap Screw  
M10x20L - 8 pcs



Cross Truss Head Screw  
M5x12L - 4 pcs



Button Head Cap Screw  
M8x50L - 4 pcs

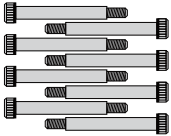

Socket Head Cap Screw  
M10x100L(1/2) - 8 pcs

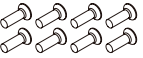

Flat Head Cross Screw  
M5x15L - 8 pcs



Flat Wash  
M29x16x1.5t - 1 pcs

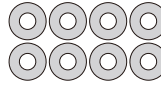

Flat Washer  
M10x19x1.5t - 8 pcs

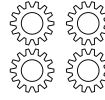

External tooth lock washer  
M10 - 4 pcs



Spring Washer  
M8 - 2 pcs



Spring Washer  
M5 - 4 pcs

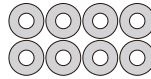

Flat Washer  
M8x19x1.5t - 8 pcs

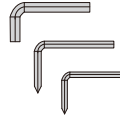

Allen Key M8 - 1 pc

Allen Key M6 - 1 pc

Allen Key M5 - 1 pc

D-0

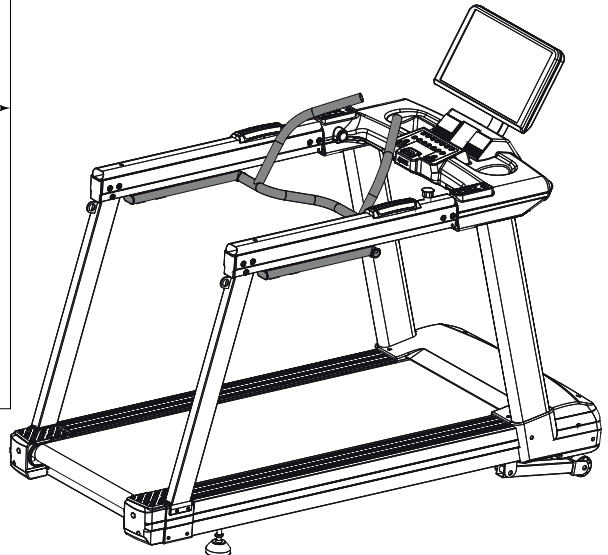
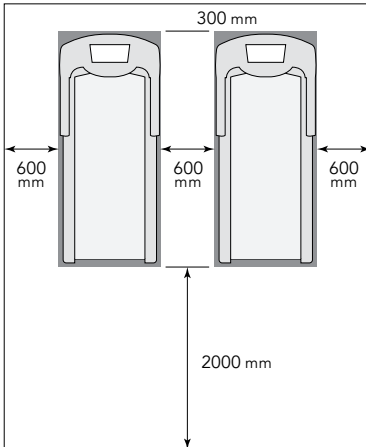

## D-1

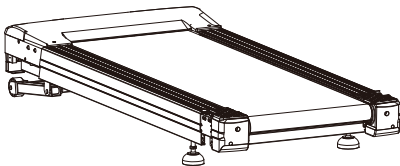
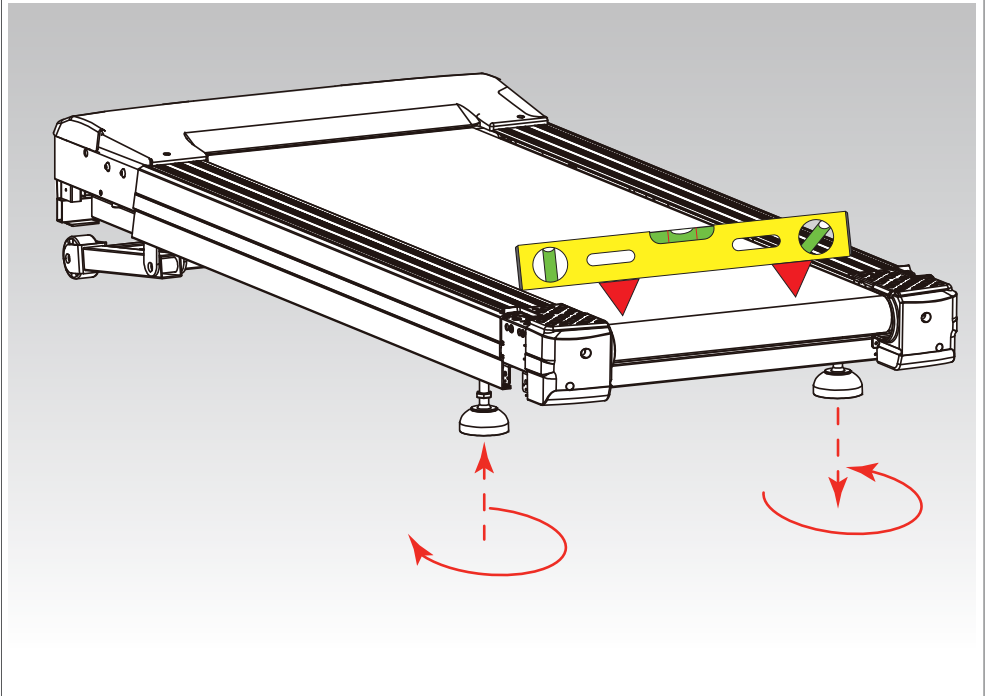
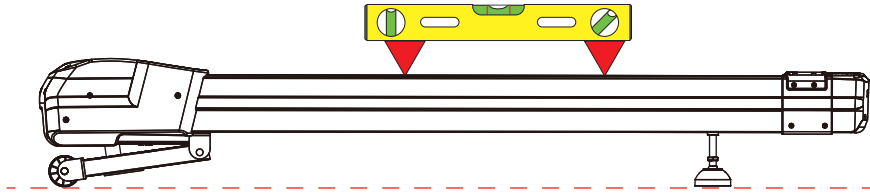

M4x15L - 10 pcs



Button Head Cap Screw  
M8x16L - 26 pcs



Button Head Cap Screw  
M10x20L - 8 pcs



Cross Truss Head Screw  
M5x12L - 4 pcs



Button Head Cap Screw  
M8x50L - 4 pcs



Socket Head Cap Screw  
M10x100L(1/2) - 8 pcs



Flat Head Cross Screw  
M5x15L - 8 pcs



Flat Wash  
M29x16x1.5t - 1 pcs



Flat Washer  
M10x19x1.5t - 8 pcs



External tooth lock washer  
M10 - 4 pcs



Spring Washer  
M8 - 2 pcs



Spring Washer  
M5 - 4 pcs



Flat Washer  
M8x19x1.5t - 8 pcs



Allen Key M8 - 1 pc

Allen Key M6 - 1 pc

Allen Key M5 - 1 pc

D-2

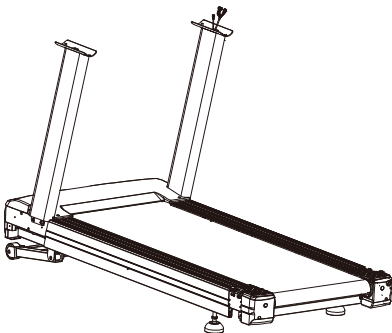
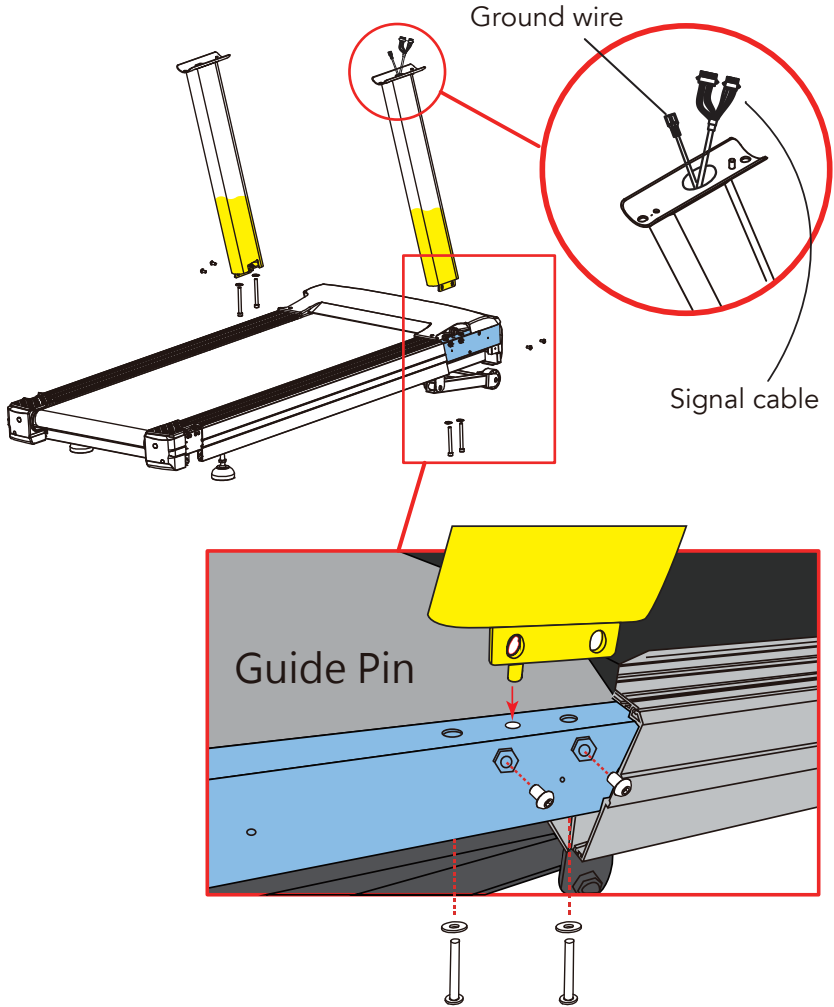

- M4x15L - 10 pcs
- Button Head Cap Screw M8x16L - 26 pcs
- Button Head Cap Screw M10x20L - 8 pcs
- Cross Truss Head Screw M5x12L - 4 pcs
- Button Head Cap Screw M8x50L - 4 pcs
- Socket Head Cap Screw M10x100L(1/2) - 8 pcs
- Flat Head Cross Screw M5x15L - 8 pcs
- Flat Wash M29x16x1.5t - 1 pcs
- Flat Washer M10x19x1.5t - 8 pcs
- External tooth lock washer M10 - 4 pcs
- Spring Washer M8 - 2 pcs
- Spring Washer M5 - 4 pcs
- Flat Washer M8x19x1.5t - 8 pcs
- Allen Key M8 - 1 pc
- Allen Key M6 - 1 pc
- Allen Key M5 - 1 pc

## D-3

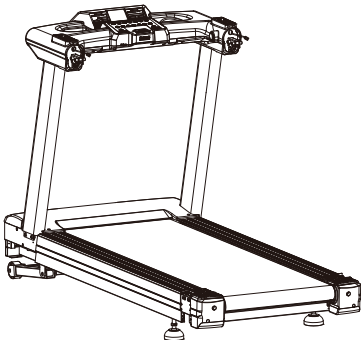
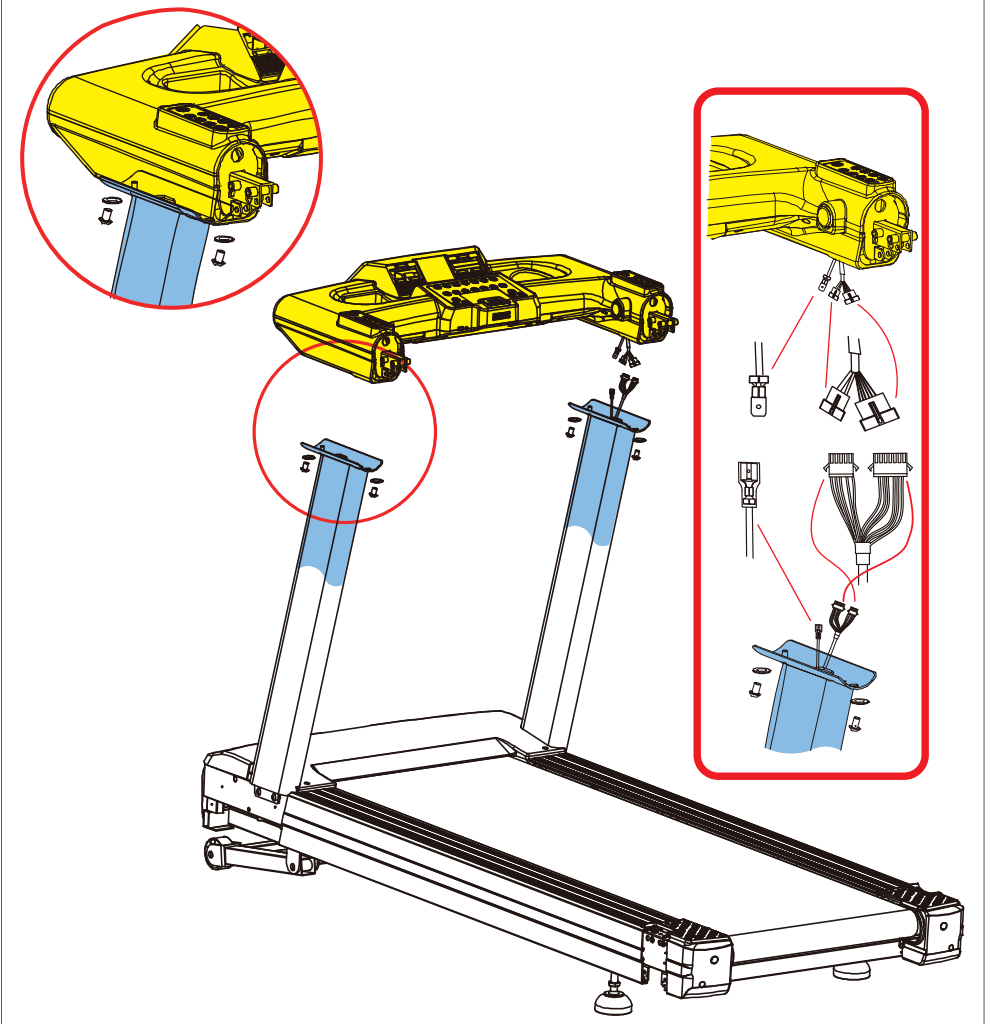

M4x15L - 10 pcs



Button Head Cap Screw  
M8x16L - 26 pcs



Button Head Cap Screw  
M10x20L - 8 pcs



Cross Truss Head Screw  
M5x12L - 4 pcs



Button Head Cap Screw  
M8x50L - 4 pcs



Socket Head Cap Screw  
M10x100L(1/2) - 8 pcs



Flat Head Cross Screw  
M5x15L - 8 pcs



Flat Wash  
M29x16x1.5t - 1 pcs



Flat Washer  
M10x19x1.5t - 8 pcs



External tooth lock washer  
M10 - 4 pcs



Spring Washer  
M8 - 2 pcs



Spring Washer  
M5 - 4 pcs



Flat Washer  
M8x19x1.5t - 8 pcs



Allen Key M8 - 1 pc  
Allen Key M6 - 1 pc  
Allen Key M5 - 1 pc

D-4

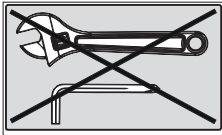
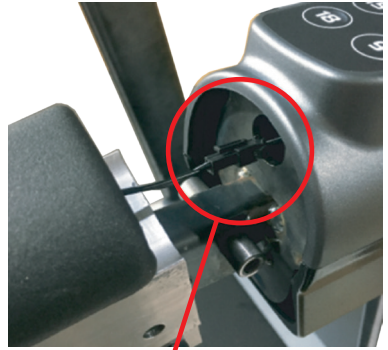
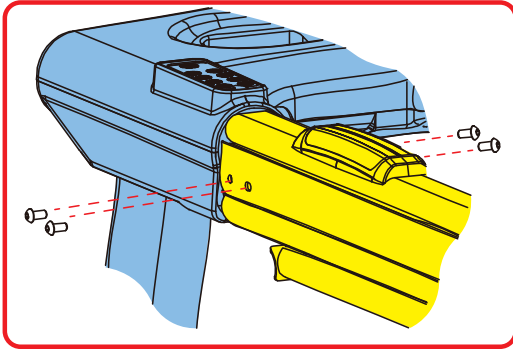

**DO NOT TIGHTEN BOLTS AND NUTS IN THIS STEP**

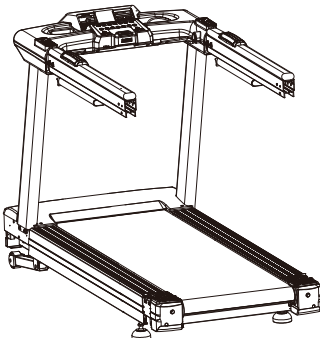
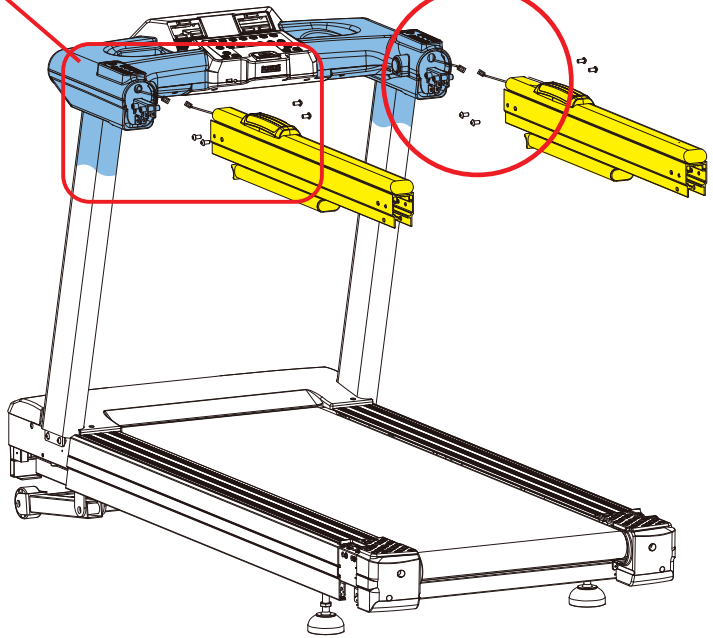

M4x15L - 10 pcs



Button Head Cap Screw  
M8x16L - 26 pcs

Button Head Cap Screw  
M10x20L - 8 pcs



Cross Truss Head Screw  
M5x12L - 4 pcs



Button Head Cap Screw  
M8x50L - 4 pcs



Socket Head Cap Screw  
M10x100(1/2) - 8 pcs



Flat Head Cross Screw  
M5x15L - 8 pcs

Flat Wash  
M29x16x1.5t - 1 pcs



Flat Washer  
M10x19x1.5t - 8 pcs

External tooth lock washer  
M10 - 4 pcs



Spring Washer  
M8 - 2 pcs



Spring Washer  
M5 - 4 pcs



Flat Washer  
M8x19x1.5t - 8 pcs



Allen Key M8 - 1 pc

Allen Key M6 - 1 pc

Allen Key M5 - 1 pc

## D-5A

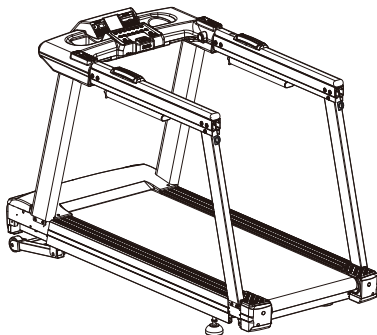
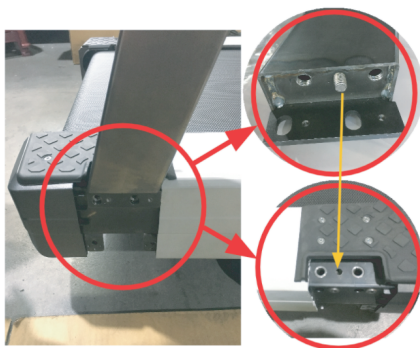
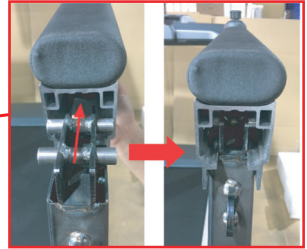
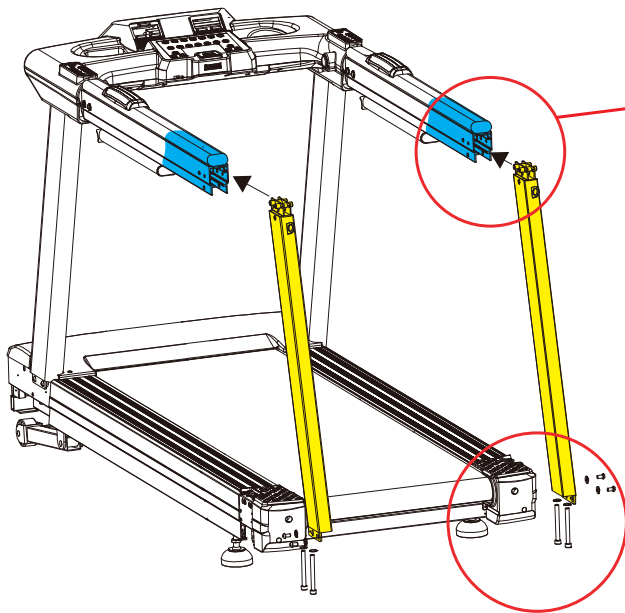

M4x15L - 10 pcs



Button Head Cap Screw  
M8x16L - 26 pcs



Button Head Cap Screw  
M10x20L - 8 pcs



Cross Truss Head Screw  
M5x12L - 4 pcs



Button Head Cap Screw  
M8x50L - 4 pcs



Socket Head Cap Screw  
M10x100L(1/2) - 8 pcs



Flat Head Cross Screw  
M5x15L - 8 pcs



Flat Wash  
M29x16x1.5t - 1 pcs



Flat Washer  
M10x19x1.5t - 8 pcs

External tooth lock washer  
M10 - 4 pcs



Spring Washer  
M8 - 2 pcs



Spring Washer  
M5 - 4 pcs



Flat Washer  
M8x19x1.5t - 8 pcs



Allen Key M8 - 1 pc

Allen Key M6 - 1 pc

Allen Key M5 - 1 pc

D-5B

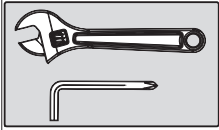

**DO TIGHTEN ALL BOLTS AND NUTS IN THIS STEP AND BOLTS AND NUTS OF FORMER STEPS**

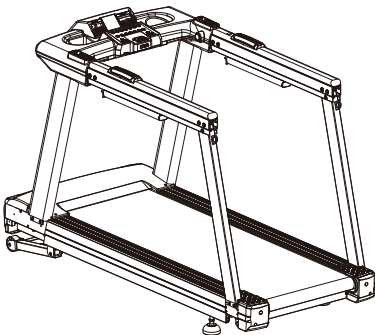
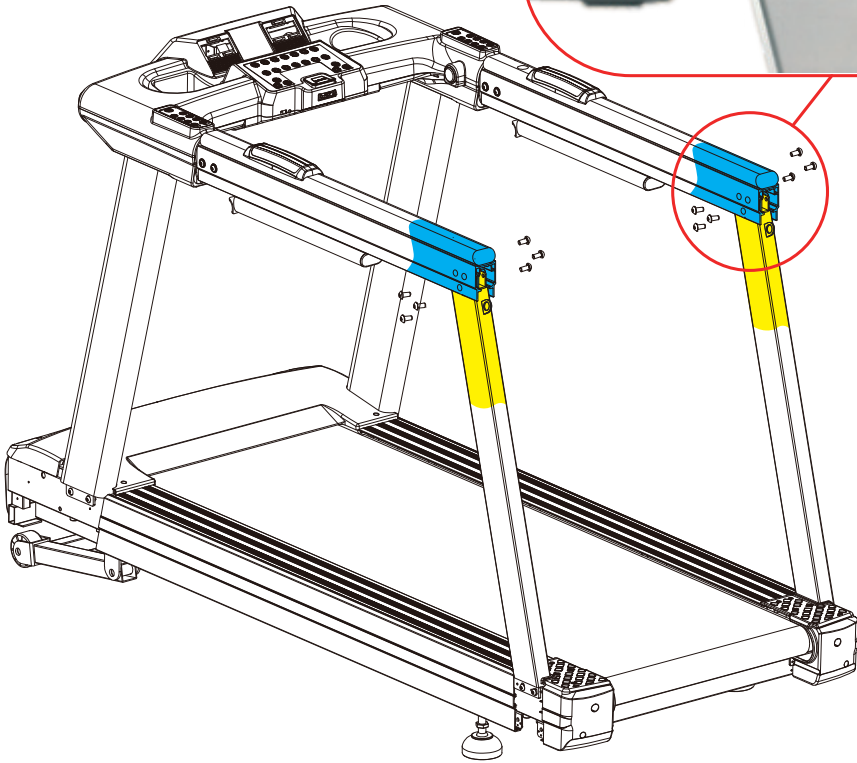
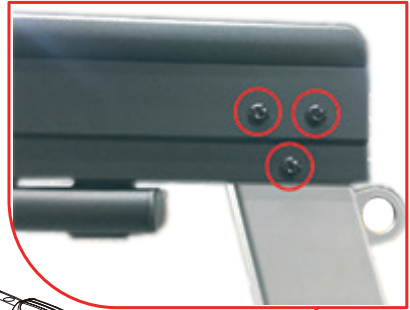

M4x15L - 10 pcs



Button Head Cap Screw  
M8x16L - 26 pcs



Button Head Cap Screw  
M10x20L - 8 pcs



Cross Truss Head Screw  
M5x12L - 4 pcs



Button Head Cap Screw  
M8x50L - 4 pcs



Socket Head Cap Screw  
M10x100L(1/2) - 8 pcs



Flat Head Cross Screw  
M5x15L - 8 pcs



Flat Wash  
M29x16x1.5t - 1 pcs

Flat Washer  
M10x19x1.5t - 8 pcs

External tooth lock washer  
M10 - 4 pcs

Spring Washer  
M8 - 2 pcs

Spring Washer  
M5 - 4 pcs

Flat Washer  
M8x19x1.5t - 8 pcs

Allen Key M8 - 1 pc

Allen Key M6 - 1 pc

Allen Key M5 - 1 pc

## D-6

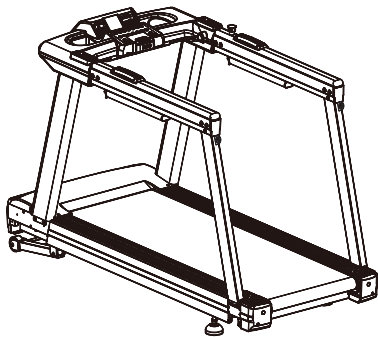
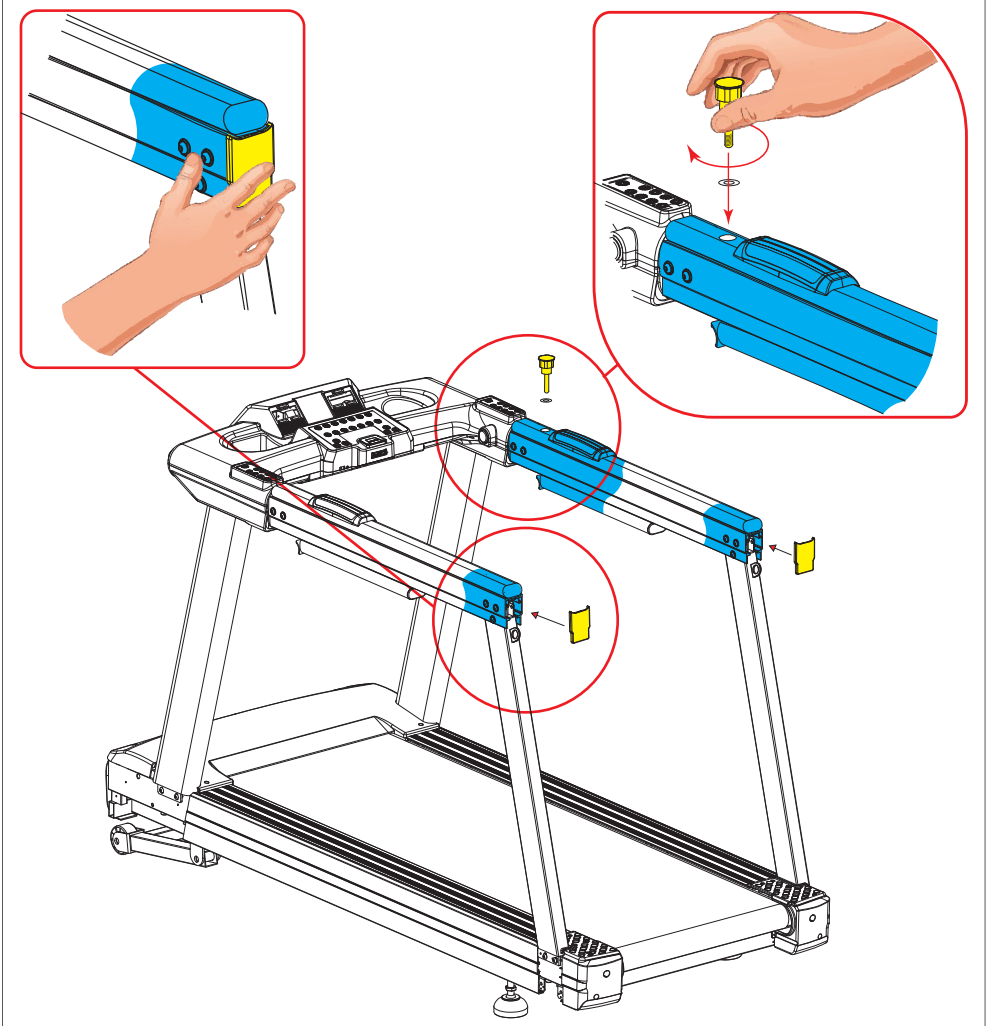

M4x15L - 10 pcs

Flat Washer  
M10x19x1.5t - 8 pcs



Button Head Cap Screw  
M8x16L - 26 pcs

External tooth lock washer  
M10 - 4 pcs



Button Head Cap Screw  
M10x20L - 8 pcs

Spring Washer  
M8 - 2 pcs



Cross Truss Head Screw  
M5x12L - 4 pcs



Spring Washer  
M5 - 4 pcs



Button Head Cap Screw  
M8x50L - 4 pcs



Flat Washer  
M8x19x1.5t - 8 pcs



Socket Head Cap Screw  
M10x100(L1/2) - 8 pcs



Allen Key M8 - 1 pc



Flat Head Cross Screw  
M5x15L - 8 pcs



Allen Key M6 - 1 pc



Flat Wash  
M29x16x1.5t - 1 pcs



Allen Key M5 - 1 pc



D-7

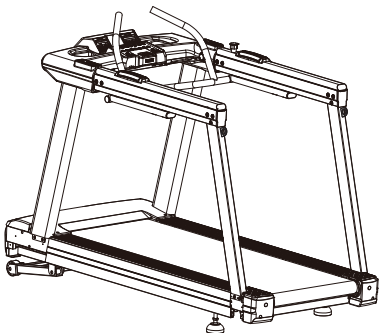
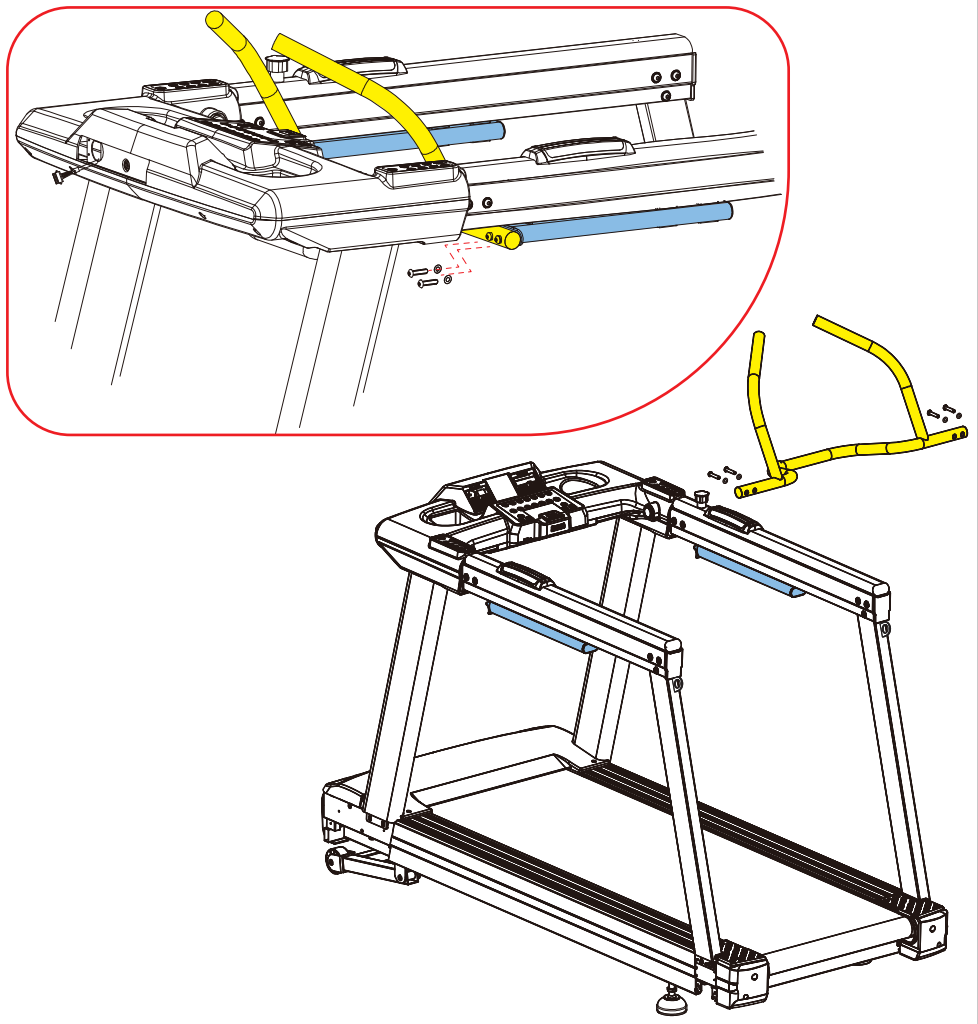

M4x15L - 10 pcs



Button Head Cap Screw  
M8x16L - 26 pcs



Button Head Cap Screw  
M10x20L - 8 pcs



Cross Truss Head Screw  
M5x12L - 4 pcs



Button Head Cap Screw  
M8x30L - 4 pcs



Socket Head Cap Screw  
M10x100(L1/2) - 8 pcs



Flat Head Cross Screw  
M5x15L - 8 pcs



Flat Wash  
M29x16x1.5t - 1 pcs

Flat Washer  
M10x19x1.5t - 8 pcs

External tooth lock washer  
M10 - 4 pcs

Spring Washer  
M8 - 2 pcs

Spring Washer  
M5 - 4 pcs

Flat Washer  
M8x19x1.5t - 8 pcs

Allen Key M8 - 1 pc

Allen Key M6 - 1 pc

Allen Key M5 - 1 pc



## D-8

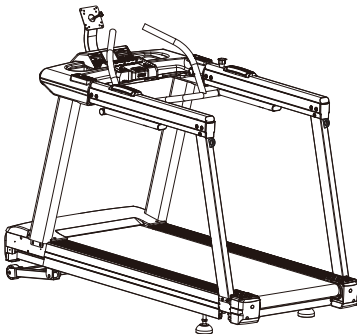
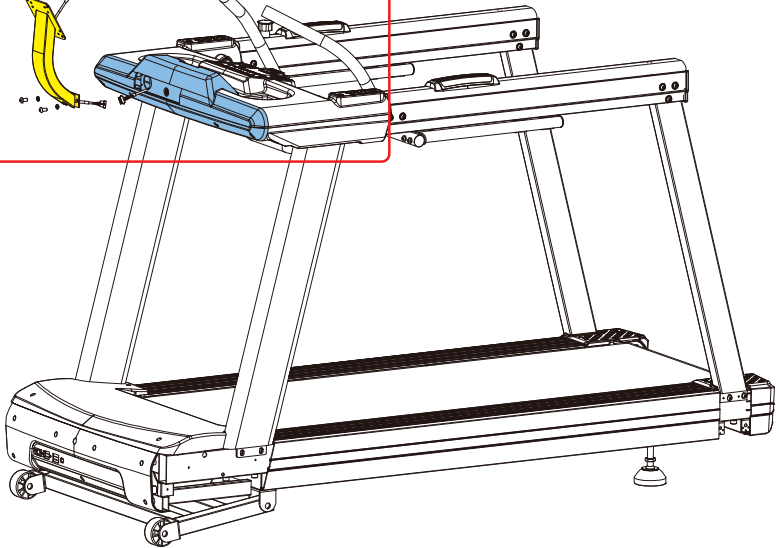
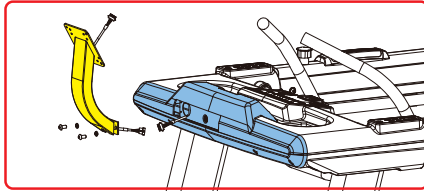
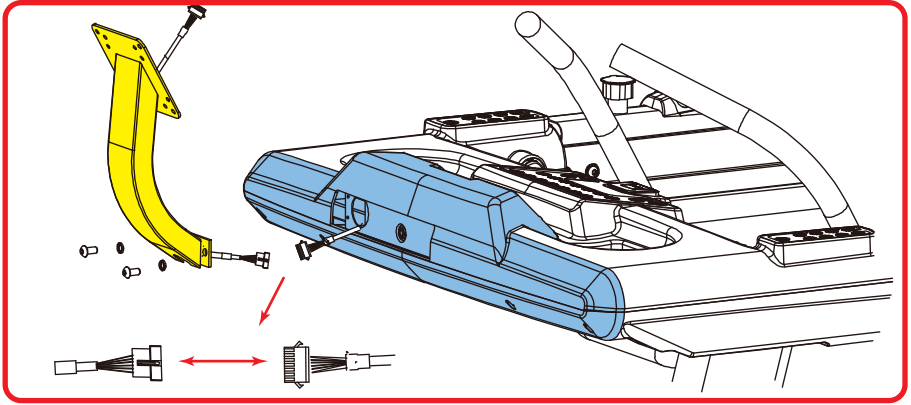

M4x15L - 10 pcs



Button Head Cap Screw  
M8x16L - 26 pcs



Button Head Cap Screw  
M10x20L - 8 pcs

Cross Truss Head Screw  
M5x12L - 4 pcs



Flat Head Cross Screw  
M5x15L - 8 pcs

Flat Wash  
M29x16x1.5t - 1 pcs

Flat Washer  
M10x19x1.5t - 8 pcs

External tooth lock washer  
M10 - 4 pcs

Spring Washer  
M8 - 2 pcs

Spring Washer  
M5 - 4 pcs

Flat Washer  
M8x19x1.5t - 8 pcs

Allen Key M8 - 1 pc

Allen Key M6 - 1 pc

Allen Key M5 - 1 pc



D-9

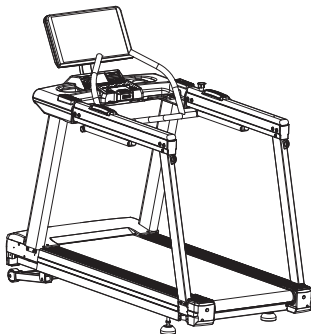
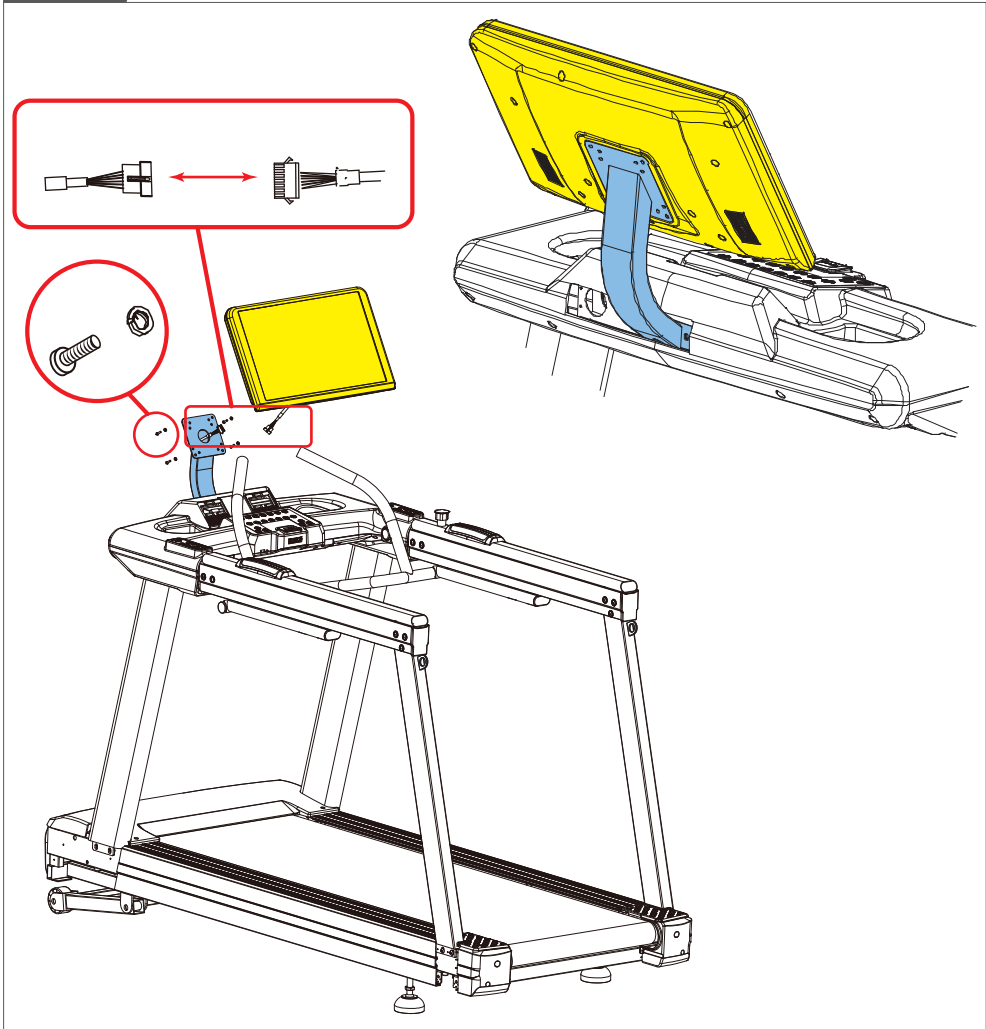

M4x15L - 10 pcs

Button Head Cap Screw  
M8x16L - 26 pcs

Button Head Cap Screw  
M10x20L - 8 pcs



Cross Truss Head Screw  
M5x12L - 4 pcs

Button Head Cap Screw  
M8x30L - 4 pcs

Socket Head Cap Screw  
M10x100(L1/2) - 8 pcs



Flat Head Cross Screw  
M5x15L - 8 pcs

Flat Wash  
M29x16x1.5t - 1 pcs



Flat Washer  
M10x19x1.5t - 8 pcs

External tooth lock washer  
M10 - 4 pcs

Spring Washer  
M8 - 2 pcs

Spring Washer  
M5 - 4 pcs

Flat Washer  
M8x19x1.5t - 8 pcs



Allen Key M8 - 1 pc

Allen Key M6 - 1 pc

Allen Key M5 - 1 pc

## D-10

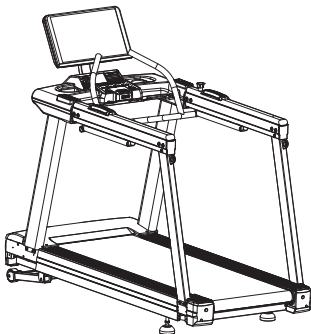
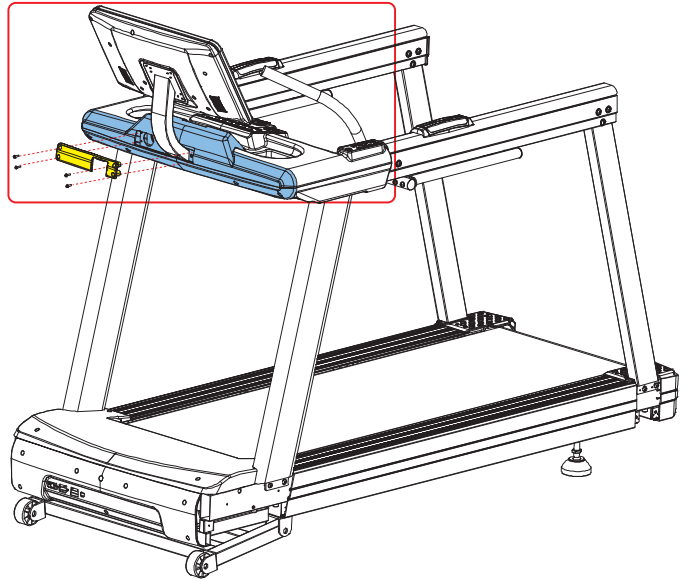
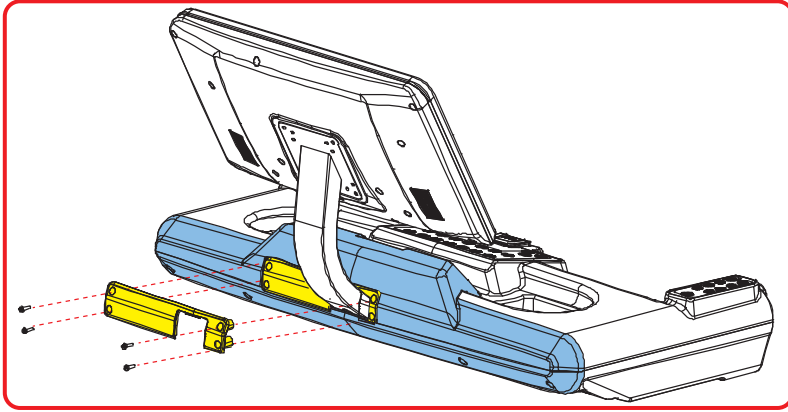

M4x15L - 10 pcs

Button Head Cap Screw  
M8x16L - 26 pcs

Button Head Cap Screw  
M10x20L - 8 pcs

Cross Truss Head Screw  
M5x12L - 4 pcs

Button Head Cap Screw  
M8x50L - 4 pcs

Socket Head Cap Screw  
M10x100(L1/2) - 8 pcs



Flat Head Cross Screw  
M5x15L - 8 pcs

Flat Wash  
M29x16x1.5t - 1 pcs

Flat Washer  
M10x19x1.5t - 8 pcs

External tooth lock washer  
M10 - 4 pcs

Spring Washer  
M8 - 2 pcs

Spring Washer  
M5 - 4 pcs

Flat Washer  
M8x19x1.5t - 8 pcs

Allen Key M8 - 1 pc

Allen Key M6 - 1 pc

Allen Key M5 - 1 pc



D-11

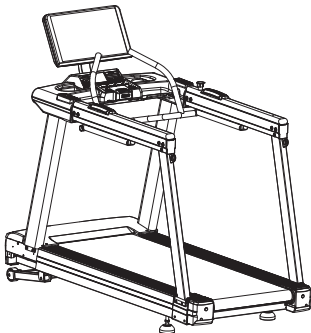
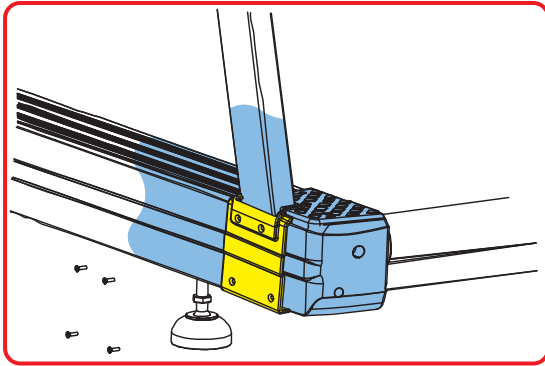
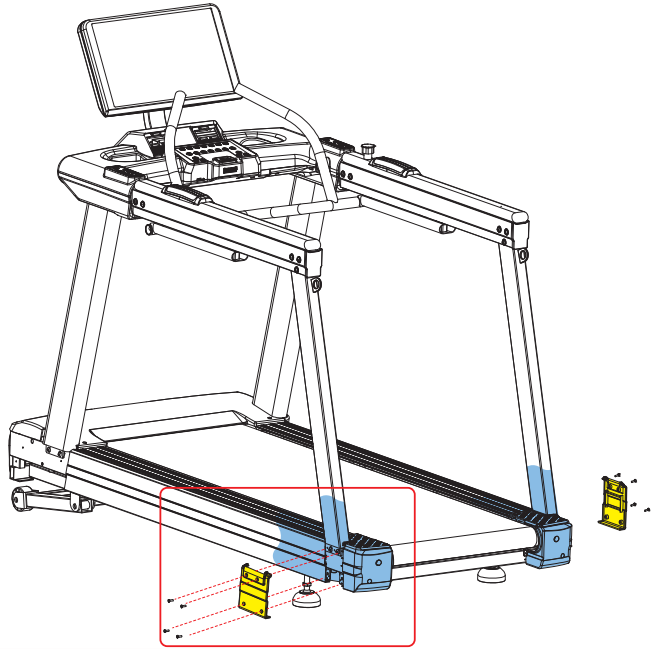

M4x15L - 10 pcs

Button Head Cap Screw  
M8x16L - 26 pcs

Button Head Cap Screw  
M10x20L - 8 pcs

Cross Truss Head Screw  
M5x12L - 4 pcs

Button Head Cap Screw  
M8x50L - 4 pcs

Socket Head Cap Screw  
M10x100(L1/2) - 8 pcs



Flat Head Cross Screw  
M5x15L - 8 pcs

Flat Wash  
M29x16x1.5t - 1 pcs

Flat Washer  
M10x19x1.5t - 8 pcs

External tooth lock washer  
M10 - 4 pcs

Spring Washer  
M8 - 2 pcs

Spring Washer  
M5 - 4 pcs

Flat Washer  
M8x19x1.5t - 8 pcs



Allen Key M8 - 1 pc

Allen Key M6 - 1 pc

Allen Key M5 - 1 pc

## D-12

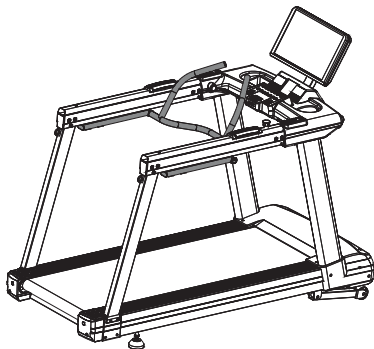
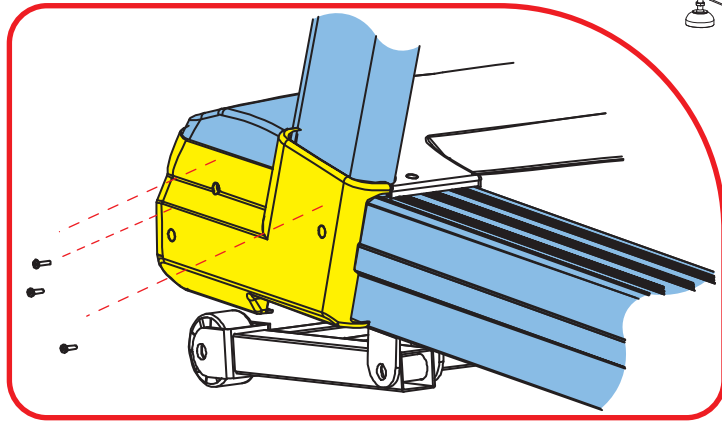
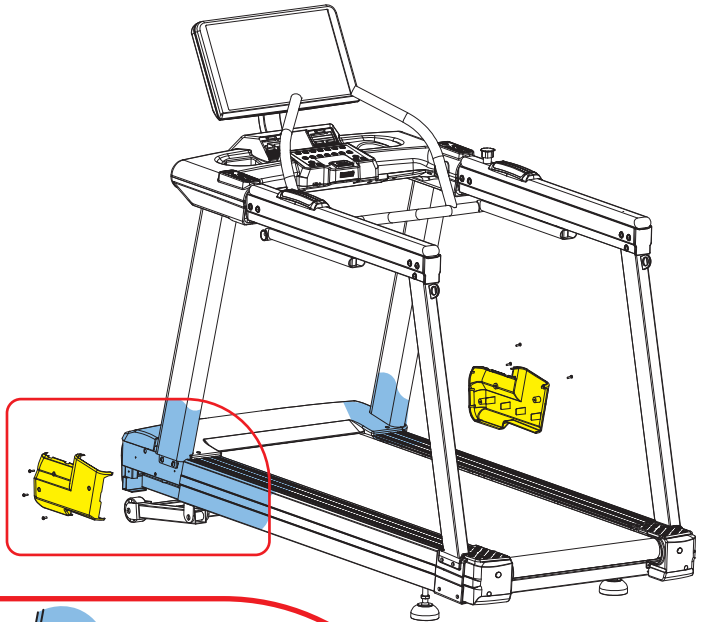

M4x15L - 10 pcs

Button Head Cap Screw  
M8x16L - 26 pcs

Button Head Cap Screw  
M10x20L - 8 pcs

Cross Truss Head Screw  
M5x12L - 4 pcs

Button Head Cap Screw  
M8x50L - 4 pcs

Socket Head Cap Screw  
M10x100L(1/2) - 8 pcs

Flat Head Cross Screw  
M5x15L - 8 pcs

Flat Wash  
M29x16x1.5t - 1 pcs

Flat Washer  
M10x19x1.5t - 8 pcs

External tooth lock washer  
M10 - 4 pcs

Spring Washer  
M8 - 2 pcs

Spring Washer  
M5 - 4 pcs

Flat Washer  
M8x19x1.5t - 8 pcs

Allen Key M8 - 1 pc

Allen Key M6 - 1 pc

Allen Key M5 - 1 pc



## E-2

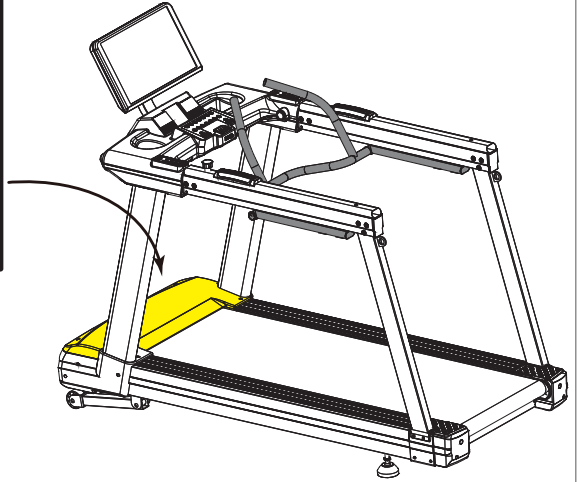
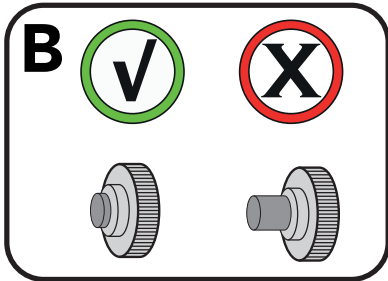
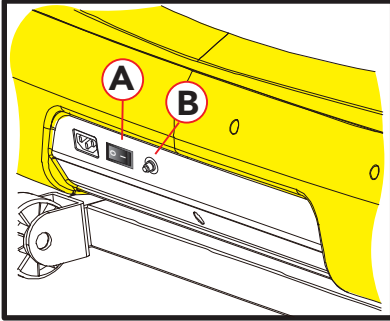

## F-1

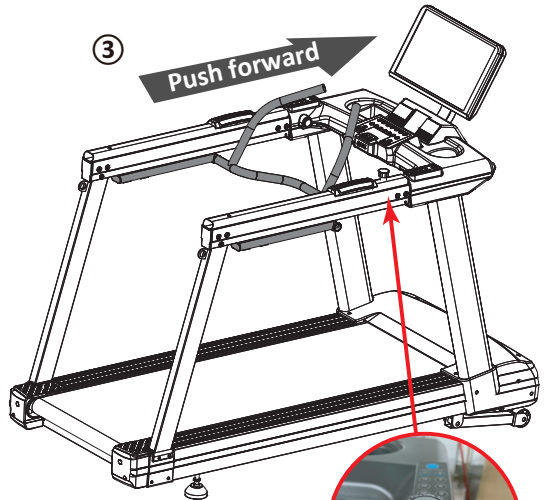
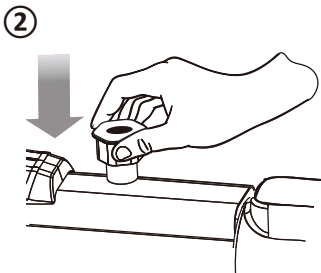
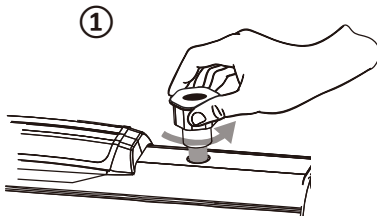

F-2

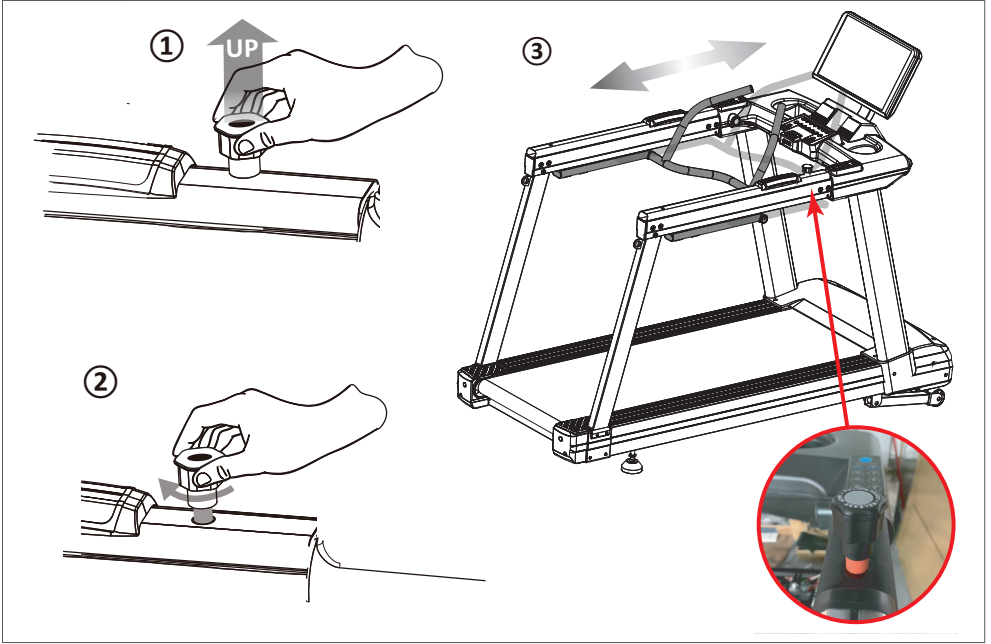

F-4

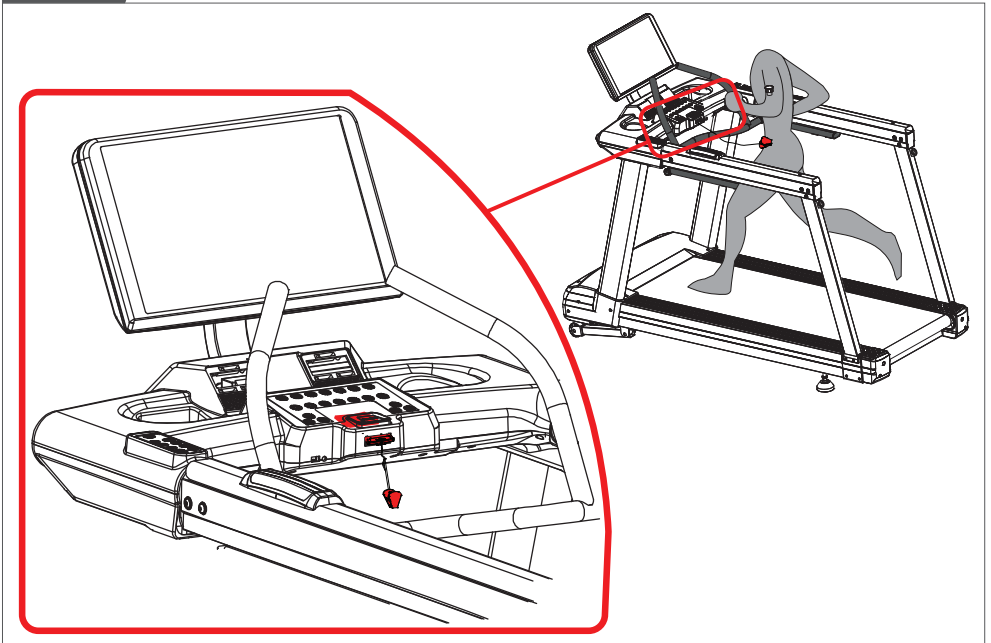





## BRUGERVEJLEDNING PÅ VORES HJEMMESIDE

For at reducere påvirkningen af miljøet, du finder kun monteringsstrinnene i denne manual. For at lære, hvordan du bruger og vedligeholder dette produkt, skal du downloade brugervejledningen fra: [manuals.tunturi.com](http://manuals.tunturi.com)

## Velkommen

---

Vigtige sikkerhedsinstruktioner  
Denne brugervejledning er en væsentlig del af dit træningsudstyr: læs alle instruktionerne i denne manual, før du begynder at bruge dette apparat. Følgende forholdsregler skal altid følges:  
Sikkerhedsadvarsler

---

### ⚠ ADVARSEL

- Læs sikkerhedsadvarslerne og instruktionerne. Manglende overholdelse af sikkerhedsadvarslerne og instruktionerne kan forårsage personskade eller beskadigelse af udstyret. Gem sikkerhedsadvarslerne og instruktionerne til fremtidig reference.

### ⚠ ADVARSEL

- Pulsovervågningssystemer kan være unøjagtige. Overdreven træning kan resultere i alvorlig skade eller død. Hvis du føler dig svag, stop straks med at træne.

- Udstyret er kun egnet til privat og professionel brug (f.eks. hospitaler, brandstationer, hoteller, skoler osv.).
- Brugen af dette udstyr af børn eller personer med en fysisk, sensorisk, mental eller motorisk handicap, eller manglende erfaring og viden kan give anledning til farer. Personer, der er ansvarlige for deres sikkerhed, skal give eksplicitte instruktioner eller overvåge brugen af udstyret.
- Inden du starter din træning, skal du kontakte en læge for at kontrollere dit helbred.
- Hvis du oplever kvalme, svimmelhed eller andre unormale symptomer, skal du straks stoppe din træning og konsultere en læge.

- Før at undgå muskelsmerter og belastninger, start hver træning med at varme op og afslut hver træning med at køle ned. Husk at strække i slutningen af træningen.
- Udstyret er kun egnet til indendørs brug. Udstyret er ikke egnet til udendørs brug.
- Brug kun udstyret i miljøer med tilstrækkelig ventilation. Brug ikke udstyret i trækfulde omgivelser for ikke at blive forkølet.
- Brug kun udstyret i omgivelser med omgivelsestemperaturer mellem 10 °C~35 °C. Opbevar kun udstyret i omgivelser med omgivende temperaturer mellem 5 °C~45 °C.
- Brug eller opbevar ikke udstyret i fugtige omgivelser. Luftfugtigheden må aldrig være mere end 80 %.
- Brug kun udstyret til dets tilsigtede formål. Brug ikke udstyret til andre formål end beskrevet i manualen.
- Brug ikke udstyret, hvis en del er beskadiget eller defekt. Kontakt din forhandler, hvis en del er beskadiget eller defekt.
- Hold hænder, fødder og andre kropsdele væk fra de bevægelige dele.
- Hold dit hår væk fra de bevægelige dele.
- Bær passende tøj og sko.
- Hold tøj, smykker og andre genstande væk fra de bevægelige dele.
- Sørg for, at kun én person bruger udstyret ad gangen. Udstyret må ikke bruges af personer, der vejer mere end 150 kg (330 lbs).
- Åbn ikke udstyret uden at konsultere din forhandler.

## Elektrisk sikkerhed

(Kun for udstyr med elektrisk strøm)

- Før brug skal du altid kontrollere, at netspændingen er den samme som spændingen på udstyrets mærkeplade.
- Brug ikke et forlængerkabel.
- Hold netkablet væk fra varme, olie og skarpe kanter.
- Du må ikke ændre eller modificere netkablet eller netstikket.
- Brug ikke udstyret, hvis netledningen eller stikket er beskadiget eller defekt. Kontakt din forhandler, hvis netledningen eller stikket er beskadiget eller defekt.
- Rul altid netkablet helt ud.

- Før ikke netledningen under udstyret. Før ikke netledningen under et tæppe. Anbring ikke genstande på netkablet.
- Sørg for, at netledningen ikke hænger ud over kanten af et bord.
- Sørg for, at netkablet ikke kan komme i klemme ved et uheld eller falde over det.
- Efterlad ikke udstyret uden opsyn, når netstikket er sat i stikkontakten.
- Træk ikke i netledningen for at tage stikket ud af stikkontakten.
- Tag netstikket ud af stikkontakten, når udstyret ikke er i brug, før montering eller adskillelse og før rengøring og vedligeholdelse.

### ADVARSEL

- Hvis spændingen varierer med ti procent (10%) eller mere, kan dit løbebånd's ydeevne blive påvirket. Sådanne forhold er ikke dækket af din garanti. Hvis du har mistanke om, at spændingen er lav, skal du kontakte dit lokale elselskab eller en autoriseret elektriker for korrekt test.

### ADVARSEL

- For netledningen væk fra enhver bevægelig del af løbebåndet, inklusive elevationsmekanismen og transporthjulene.

### Jordingsinstruktioner

Dette produkt skal jordes. Hvis løbebåndets elektriske system skulle fejle eller have nedbrud, giver jordforbindelse en vej med mindst modstand for elektrisk strøm, hvilket reducerer risikoen for elektrisk stød. Dette produkt er udstyret med en ledning med et udstyrsjordet stik. Stikket skal sættes i en passende stikkontakt, der er korrekt installeret og jordet i overensstemmelse med alle lokale forskrifter og bekendtgørelser.

### ADVARSEL

- Forkert tilslutning af udstyrets jordingsleder kan resultere i en risiko
- af elektrisk stød. Spørg en kvalificeret elektriker eller servicemand, hvis du er i tvivl om, hvorvidt produktet er korrekt jordet. Modificer ikke stikket, der følger med produktet, hvis det ikke passer til stikkontakten; få en ordentlig stikkontakt installeret af en kvalificeret elektriker.

## Monteringsvejledning

### Beskrivelse illustration A

Illustrationen viser, hvordan træneren vil se ud, efter at samlingen er afsluttet.

Du kan bruge dette som reference under din montage, men følg monteringsstrinnene altid i den rigtige rækkefølge, som vist på illustrationerne.

### Beskrivelse illustration B

Illustrationen viser, hvilke komponenter og dele du skal finde, når du pakker dit produkt ud.

#### NOTE

- Små dele kan skjules/pakkes i hule rum i Styrofoam produktbeskyttelsen
- Hvis en del mangler, skal du kontakte din forhandler.

### Beskrivelse illustration C

Illustrationen viser hardwaresettet, der følger med dit produkt.

Hardwaresettet indeholder bolte, spændeskiver, skruer, møtrikker osv. og det nødvendige værktøj til at passe korrekt til din træner.

### Beskrivelse illustration D

Illustrationerne viser dig i den korrekte følgende rækkefølge, hvordan du samler din træner bedst.

#### NOTE

- Varenumre vist i monteringsstrinnene begynder med reservedelstegningen, der kan findes i den fulde online-brugermanual.

#### ADVARSEL

- Saml udstyret i den angivne rækkefølge.
- Bær og flyt udstyret med mindst to personer.

#### ADVARSEL

- Placer udstyret på en fast, plan overflade. Placer udstyret på en beskyttende base for at forhindre beskadigelse af gulvoverfladen.
- Se illustrationerne for korrekt montering af udstyret.

#### NOTE

- Gem de værktøjer, der følger med dette produkt, efter at du har fuldført produktsamlingen, til fremtidig serviceformål.

### Fastgør møtrikker og bolte

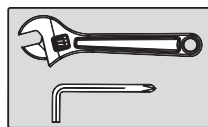

Spænd alle møtrikker og bolte sikkert, efter at alle komponenter er blevet samlet i nuværende og tidligere trin.

#### NOTE

- Overspænd ikke nogen komponent med drejefunktion.
- Sørg for, at alle drejelige komponenter kan bevæge sig frit.

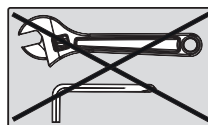

Spænd ikke alle møtrikker og bolte i dette trin.

## Yderligere Information

### Bortskaffelse af emballage

Regeringens retningslinjer kræver, at vi reducerer mængden af affaldsmateriale, der bortskaffes på lossepladser. Vi beder derfor om, at du bortskaffer alt emballageaffald forsvarligt på offentlige genbrugsstationer.

### Bortskaffelse af livets slut

Vi hos Tunturi håber, at du nyder mange års fornøjelig brug af din fitnesstræner. Der vil dog komme et tidspunkt, hvor din fitnesstræner vil nå slutningen af sin brugstid. I henhold til "europæisk WEEE-lovgivning er du ansvarlig for korrekt bortskaffelse af din fitnesstræner til et anerkendt offentligt indsamlingssted.

## Frit træningsområde (fig. D-0)

Forsiden af udstyret

Tillad mindst 30 cm frigang foran udstyret.

- Det gratis træningsområde for dette afsnit kan være deles med andet udstyr af samme slags, når begge står over for hinanden.

Side af udstyret.

Tillad mindst 60 cm frigang på hver side af udstyret.

- Det gratis træningsområde for dette afsnit kan være deles med andet udstyr af samme slags, når begge står over for hinanden.

Bagsiden af udstyret

Tillad mindst 200 cm frigang bag udstyret.

- Det frie træningsområde for dette afsnit kan ikke være delt med andet udstyr af samme art, er den ekstra ledige plads, der kræves, afhængig af orienteringen af begge udstyr og bør være summen af begge værdier.

## BRUG

Hovedafbryder (fig. E-2A)

Udstyret er udstyret med en hovedstrømafbryder for at lukke udstyret helt ned.

Sådan starter du udstyret:

- Sæt netstikket i udstyret.
- Sæt netstikket i stikkontaktten.
- Sæt hovedafbryderen til tændt position.

**Sådan stopper du udstyret:**

- Sæt hovedafbryderen til slukket position.
- Tag netstikket ud af stikkontaktten.
- Tag netstikket ud af udstyret.

**Sikkerhedsnøgle (Fig F-4)**

Udstyret er udstyret med en sikkerhedsnøgle, der skal sættes korrekt i konsollen for at starte udstyret. Hvis din sikkerhedsnøgle trækkes delvist ud, aktiverer den nødtilstanden, og udstyret stopper med det samme. Sikkerhedsnøglen vil også blive skubbet ud af position, når der trykkes på den røde nødknap.

- Sæt sikkerhedsnøglen i åbningen i konsollen ved at trykke den indad.
- Sørg for, at clipsen på sikkerhedsnøglen er korrekt fastgjort til dit tøj.

Sørg for, at clipsen, der er fastgjort til dit tøj, er fastgjort nok, så den kan trække sikkerhedsnøglen ud, når det er nødvendigt.

## NOTE

- Konsollen vil vise en rulletekst, der læser: "SÆT SIKKERHEDSNØGLEN TIL", og vil også have lodrette rullelinjer på hovedskærmen, når sikkerhedsnøglen ikke er i (korrekt) position.

**Strømafbryder (fig. E-2B)**

Udstyret er udstyret med en afbryder, der afbryder kredsløbet, når belastningen er over den maksimale kapacitet. Når dette sker, skal afbryderen trykkes ned.

## ADVARSEL

- Før du trykker på afbryderen, skal du tage stikket ud af udstyret.

Hvis udstyret lukker ned, skal du fortsætte som følger for at genstarte udstyret:

- Tag netstikket ud af udstyret.
- Tryk på afbryderen for at genstarte udstyret.
- Sæt netstikket i udstyret.

## NOTE

- Nogle afbrydere, der bruges i boliger, er ikke vurderet til høje startstrømme, der kan opstå, når et løbebånd først tændes eller endda under normal brug. Hvis dit løbebånd udløser strømafbryderen (selvom det er den korrekte strømstyrke, og løbebåndet er det eneste apparat på kredsløbet), men afbryderen på selve løbebåndet udløses ikke, skal du udskifte afbryderen med en type med høj inrush. Dette er ikke en garantifejl. Dette er en tilstand, vi som producent ikke har mulighed for at kontrollere.

**Justering af støttefodderne**

Udstyret er udstyret med justerbare støttefodder.

Hvis udstyret føles ustabil, vakkende eller ikke er godt nivelleret, kan disse støttefodder justeres for at foretage de nødvendige korrektioner.

- Drej støttefodderne ind/ud efter behov for at stille udstyret i en stabil og så godt nivelleret position som muligt.
- Spænd låsemøtrikken\* for at låse støttefodderne.

### 💡 QUICK TIP

- Det er nemmere at gøre dette med to personer, så den ene kan vippe udstyret, mens den anden foretager den nødvendige justering.

### 🔧 NOTE

- Udstyret er mest stabilt, når det er så lavt til gulvet som muligt. Begynd derfor at nivellere udstyret ved at dreje alle støttefodder helt ind, før du drejer de nødvendige støttefodder ud for at stabilisere og nivellere udstyret.

## Core bar

Kernestangen skal sættes i opbevaringsposition til løbe-/løbefunktion, og sættes i funktionstilstand for slædefunktionerne.

**Fastgør CoreBar før kørsel (Fig F-1)**

### 🔧 NOTE

- Fjern yderligere elastikmodstandsbånd først, før du sætter kernestangen i opbevaringsposition, ved at løsne kernestangen.

- Træk i pop-pin-knappen og drej den mod uret, indtil knappen automatisk falder ned.

- Stå på sideskinne og brug skub corebaren fremad, indtil pop-pin låser corebaren ved at falde helt ned.

Det kræver middel styrke at skubbe corebaren fremad

## Frigør kernestangen for slædefunktion (Fig F-2)

### 🔧 NOTE

- Sørg for, at corebaren er fri for tilbehør, før corebaren frigøres.

- Træk pop-pin-knappen op, og drej den med uret for at holde den i hævet position. Corebaren vil

- automatisk bevæge sig i driftsposition ved at bevæge sig bagud.

## Bungee modstandsbånd

Bungee-modstandsbåndene kan bruges til at øge kernestangens modstand i slædetilstand

funktioner.

Du skal blot hægte det ene eller begge bungee-modstandsbånd på corebar-bunden for at øge modstanden efter din smag

## Garanti

Tunturi købers garanti

Garantibetingelser

Forbrugeren er berettiget til de gældende juridiske rettigheder anført i den nationale lovgivning vedrørende handel med forbrugsvarer. Denne garanti begrænser ikke disse rettigheder. Købers garanti er kun gyldig, hvis varen bruges i et miljø, der er godkendt af Tunturi New Fitness BV, og vedligeholdes som anvist for det pågældende udstyr. De produktspecifikke godkendte miljø- og vedligeholdelsesinstruktioner er angivet i produktets "brugermanual". "Brugermanualen" kan downloades fra vores hjemmeside. <http://manuals.tunturi.com>

## Erklæring fra producenten

Tunturi New Fitness BV erklærer, at produktet er i overensstemmelse med følgende standarder og direktiver: EN-957- (SA), 2014/30/EU.

Produktet er derfor CE-mærket.

03-2023

Tunturi New Fitness BV

Purmervej 1

1311 XE Almere

Holland

## Ansvarsfraskrivelse

© 2023 Tunturi New Fitness BV

All rights reserved.

- The product and the manual are subject to change.
- Specifications can be changed without further notice.
- Check our website for the latest user manual version.

# **TUNTURI®**

**FEEL BETTER EVERY DAY**

## **TUNTURI NEW FITNESS B.V.**

Purmerweg 1  
1311 XE Almere  
The Netherlands

P.O. Box 60001  
1320 AA Almere  
The Netherlands

info@tunturi.com  
www.tunturi.com

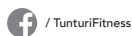

**20230317-P**